

***Кровельное ограждение
"АЛГА" ЭКОНОМ***

ТУ 5262-002-53843158-2010

***Разработал: Петухова Д.В.
Проверил: Ярмош А.В.
Утвердил: Сидоров А.Н.***

***г. Челябинск
2010 г.***

АЛГА®
ЗАВОД КРОВЛИ И ФАСАДА



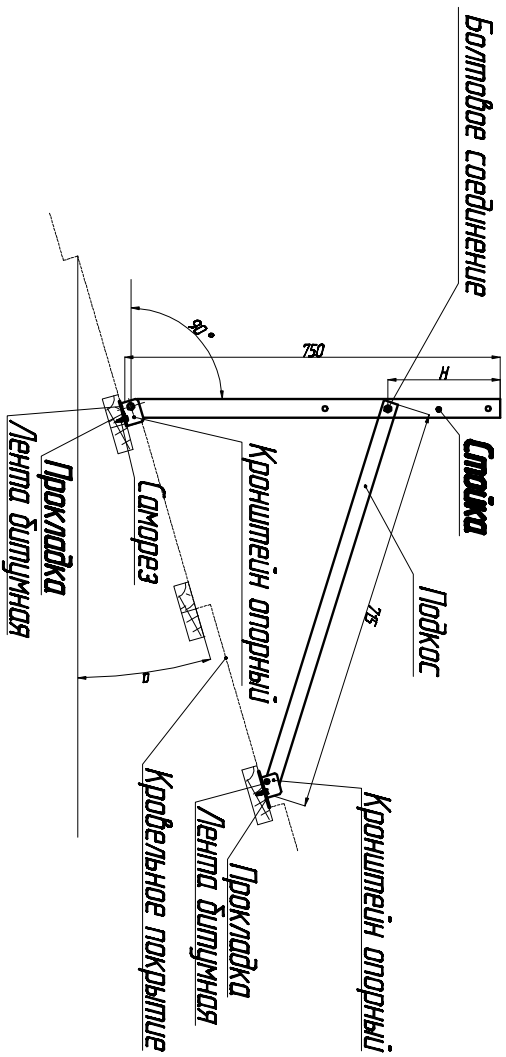
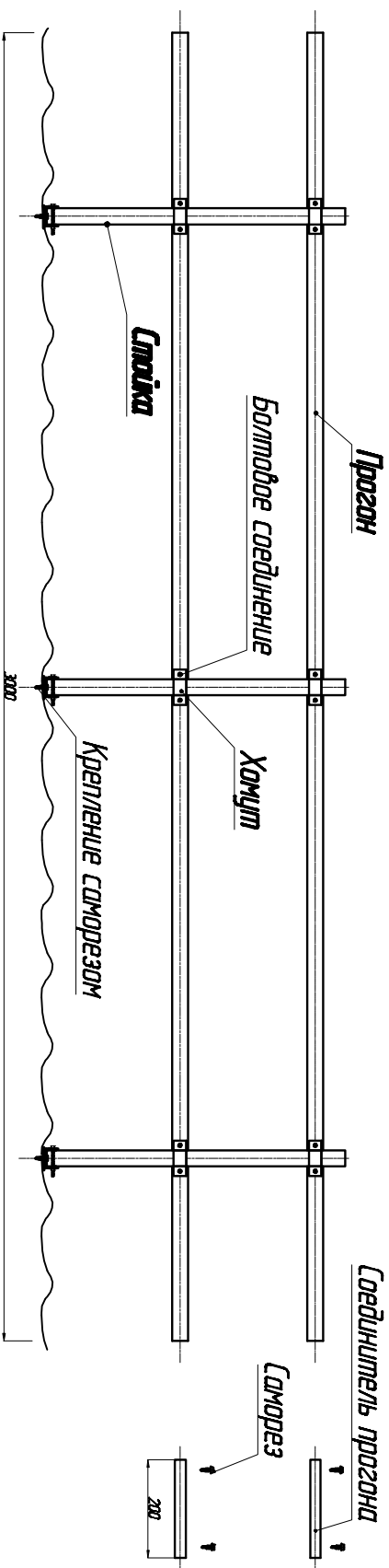





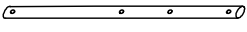
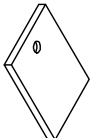

Ограждение кровельное "А/Л/А" экондом

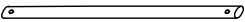

Материал	Н, мм	α °
Металлочерепица (экондом, классик)	398	12
	230	20
	20	30
Металлочерепица (монте-карло, монте-банга)	398	18
	230	30
	20	35
Профлист, Гуджак черепица, Сэндвич-панель	398	
	230	0-60
	20	

Цветовое исполнение по каталогу цветов RAL.

Ограждение кровельное "АЛГА" эконом

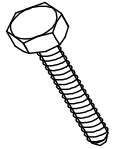
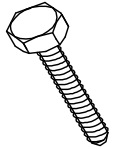
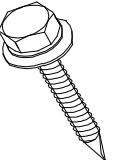
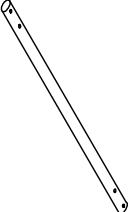
№	Рисунок	Наименование	Количество	№	Рисунок	Наименование	Количество
1		Стойка L=750 мм труба плоскостойкая Ø 30x15 мм, окрашенная	3 шт.	7		Прокладка резиновая 50x30 - 4,0 мм отбортовка Ø 5 мм	6 шт.
				8		Прокладка резиновая 80x20 - 2,0 мм	6 шт. (12 шт.)*
				9		Лента битумная 50x15	12 шт.
2		Порок L=715 мм труба плоскостойкая Ø 30x15 мм, окрашенная	3 шт.	10		Гайка М6 DIN934	18 шт. (30 шт.)*
				11		Гайка М8 DIN934	3 шт.
				12		Шайба М6 DIN125	18 шт. (30 шт.)*
3		Кронштейн опорный окрашенный	6 шт.	13		Шайба М8 DIN125	3 шт.
				14		Шайба евроферная М6 DIN127	18 шт. (30 шт.)*
				15		Шайба евроферная М8 DIN127	3 шт.
4		Хомут окрашенный	6 шт. (12 шт.)*	16		Болт М6x40 DIN933	3 шт.
				17		Болт М6x30 DIN933	18 шт. (30 шт.)*
				18		Саморез 5,5x19 кровельный	10 шт. (14 шт.)*
5		Прогон L=3000 мм труба плоскостойкая Ø 30x15 мм, окрашенная	2 шт. (4 шт.)*				

*Количество элементов при комплектации кровельного ограждения "АЛГА" эконом с трубами снегозадержателем.